

1

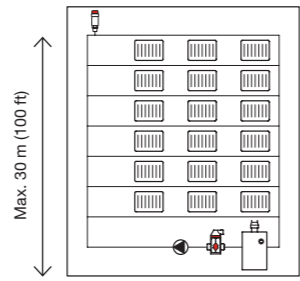

2

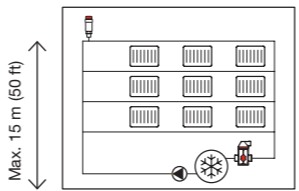

3

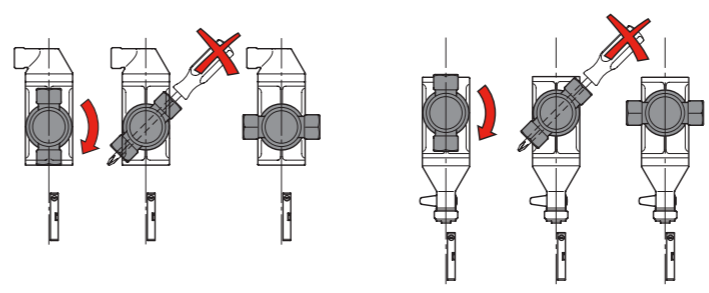

4a

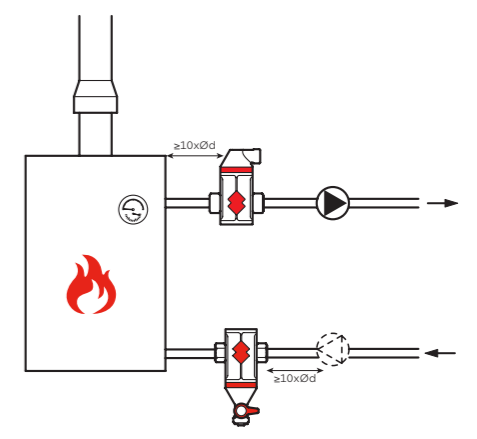

4b

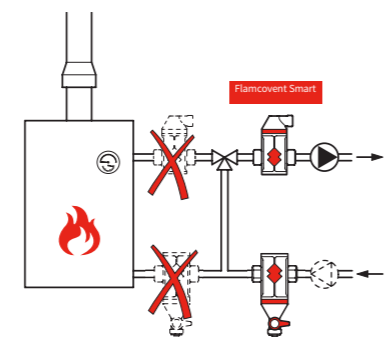

4c

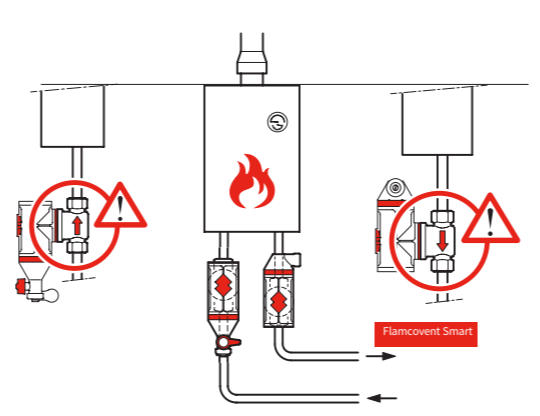

4d

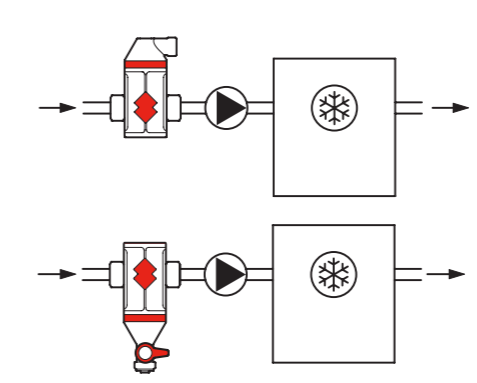

4e

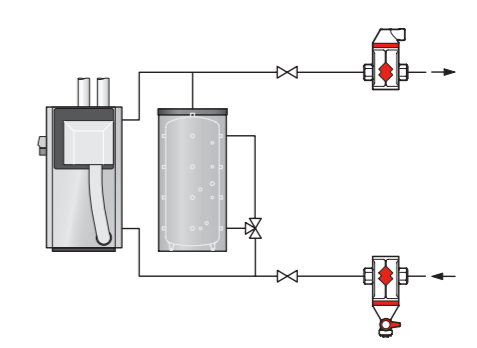

- Max. 50% Glycol
- T. system min. / max. -10 °C / 120 °C 14 °F / 248 °F
- P. system min. / max. 0,2 bar / 10 bar 3 PSIG / 150 PSIG
- P. operating min. / max. 0,2 bar / 6 bar 3 PSIG / 90 PSIG
- V. max. 3 m/s 10 ft/s



DITECH L Luftabscheider

DITECH L Magnetit-/Schlammabscheider

- ENG Safety requirements**
Installation and maintenance must be carried out by qualified personnel. Observe local regulations and guidelines.
- Removal**
After disassembly, it is not allowed to reinstall the product in another line position.
- DEU Sicherheitsvorschriften**
Montage- und Wartungsarbeiten dürfen nur von Fachpersonal durchgeführt werden. Regionale Vorschriften und Richtlinien sind einzuhalten.
- Demontage**
Nach der Demontage ist es nicht erlaubt, den Anschluss des Produktes zu drehen um das Produkt an einer anderen Position in der Leitung einzubauen.
- NLD Veiligheidsvoorschriften**
Laat installatie en onderhoud uitsluitend door gekwalificeerd personeel uitvoeren. Houdt u zich aan lokale regelgeving en richtlijnen bij installeren en afvoeren.
- (De)installatie**
Na demontage is het niet toegestaan om het product in een andere leidingstand opnieuw in te bouwen.
- FRA Prescriptions de sécurité**
Le montage et la maintenance doivent être effectués par du personnel qualifié. Respectez les règlements et les directives régionales.
- Après le démontage**, il est interdit de réinstaller le produit dans une autre position.

- ESP Requisitos de seguridad**
La instalación y el mantenimiento solo deben confiarse a personal cualificado. Respete la normativa local aplicable.
- Desmontaje**
Tras el desmontaje, no está permitido la reinstalación del producto en otra instalación.
- ITA Prescrizioni di sicurezza**
L'installazione e la manutenzione devono essere effettuate solo da personale qualificato. Conformarsi ai regolamenti ed alle direttive locali.
- Smontaggio**
Dopo lo smontaggio, non è possibile installare il dispositivo in un'altra posizione dell'impianto.
- DAN Sikkerhedskrav**
Montering og vedligeholdelse må kun udføres af autoriserede personer. Overhold lokal lovgivning og lokale regler.
- Afmontering**
Det er ikke tilladt at ændre den justerbare tilslutningsenhed til en anden position (lodret/vandret) efter afmontering.
- SWE Säkerhetskrav**
Installation och underhåll måste utföras av kvalificerad personal. Se till att lokala regler och föreskrifter följs.
- Nedmontering**
Efter demontering, är det inte tillåtet att installera produkten igen, i en annan position.

- NOR Sikkerhetskrav**
Installasjon og vedlikehold må utføres av kvalifisert personell. Følg lokale bestemmelser og retningslinjer.
- Utskifting**
Etter demontering er det ikke tillatt og re-installere produktet i en annen posisjon.
- FIN Turvallisuusvaatimukset**
Asennuksen ja huollon saavat suorittaa ammattitaitoiset henkilöt. Noudata paikallisia määräyksiä ja ohjeita.
- Irrottaminen**
Purkamisen jälkeen, tuotteen liitosta ei saa kääntää ja uudelleen asentaa toiseen asentoon.
- POL Wymagania dotyczące bezpieczeństwa**
Montaż i czynności konserwacyjne należy powierzyć wykwalifikowanemu personelowi. Przestrzegaj lokalnych przepisów i wytycznych.
- Demontaż**
Po demontażu zabronione jest obracanie przyłączy produktu i ponowne jego instalowanie przy odmiennym przebiegu rurociągu.
- HUN Biztonsági előírások**
A beszerelés és karbantartást kizárólag képzett szakember végezheti. Tartsa be a helyi szabályokat és irányelveket.

- HUN Leszerelés**
Kiszerezés után a termék nem építhető be más helyzetben.
- CES Bezpečnostní požadavky**
Instalaci a údržbu musí provádět kvalifikovaný personál. Dodržujte místní předpisy a směrnice.
- Odstranění**
Po demontáži není dovoleno přeinstalovat produkt na jinou pozici linky.
- SLK Bezpečnostné požiadavky**
Inštaláciu a údržbu musí vykonávať len kvalifikovaný personál. Dodržiavajte miestne predpisy a smernice.
- Demontáž**
Po odmontovaní sa pripojenie produktu nesmie zmeniť a nesmie sa nainštalovať do inej polohy.
- SUV Varnostne zahteve**
Namestitve in vzdrževanje naj izvede samo usposobljeno osebe. Upoštevajte lokalne smernice in predpise.
- Odstranjevanje**
Po demontaži izdelka ni dovoljeno uporabiti v drugem položaju kot je bil prvotno vgrajen.
- RUS Требования техники безопасности**
Установку и техническое обслуживание должен выполнять только высококвалифицированный персонал. Следуйте нормам и правилам, установленным местным законодательством.
- Демонтаж**
После разборки изделия не допускается его повторный монтаж на рабочую линию.

- TUR Güvenlik gerekleri**
Kurulum ve bakım kalifiye personel tarafından gerçekleştirilmelidir. Yerel düzenlemeleri ve kuralları gözetiniz.
- Sökülmesi**
Demontaj sonrasında, ürünü başka bir hat konumunda yeniden monte etmeyiniz.
- POR Requisitos de segurança**
A instalação e a manutenção devem ser executadas por pessoal qualificado. Respeite as normas e diretrizes locais.
- Eliminação**
Após a desmontagem, não é permitido alterar a ligação do produto e reinstalá-lo numa posição diferente.
- ROU Generalități pentru siguranță**
Montarea și întreținerea se face doar de către un mecanic calificat. Trebuie respectate toate reglementările locale și directivele.
- Demontare**
În urma demontării, produsul nu poate fi montat în alt sistem.

5

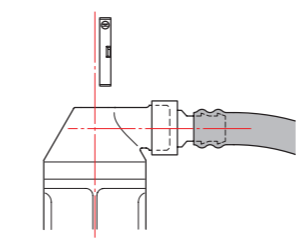

6

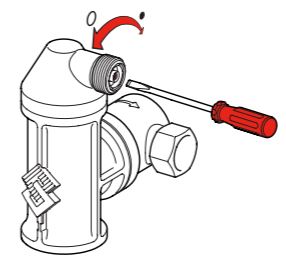

7

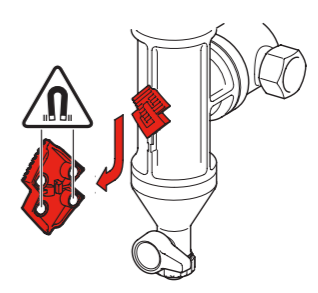

8

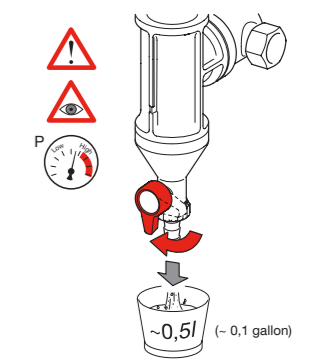

9

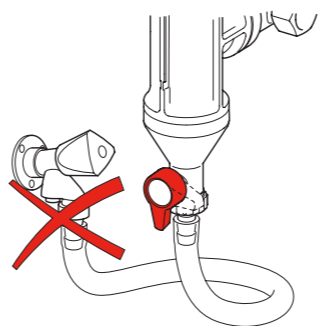

10

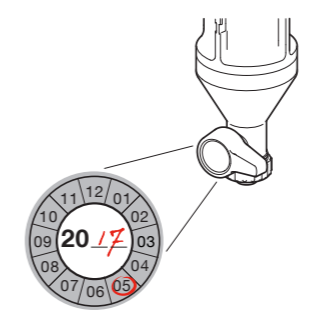

DITECH L Magnetit-/Schlammabscheider

DITECH L Luftabscheider

DITECH L Luft-/Schlammabscheider



ENG Installation and operating instruction
DEU Montage- und Bedienungsanleitung
NLD Montage- en gebruikshandleiding
FRA Installation et mode d'emploi
ESP Instrucciones de instalación y funcionamiento
ITA Istruzioni d'installazione e d'uso
SWE Monterings- och driftsvejledning
SWE Instruktions för installation och drift

NOR Installasjons- og bruksanvisning
FIN Asennus- ja käyttöohjeet
POL Instrukcja montażu i obsługi
FIN Telepitiäsi és üzemeltetési útmutató
CZE Návod k instalaci a obsluze
SKL Návod na montáž a obsluhu
RUS Инструкция по установке и эксплуатации
TUR Montaj ve kullanma kılavuzu

• Max. 50% Glycol		
• T. system min. / max.	-10 °C / 120 °C	14 °F / 248 °F
• P. system min. / max.	0,2 bar / 10 bar	3 PSIG / 150 PSIG
• P. operating min. / max.	0,2 bar / 6 bar	3 PSIG / 90 PSIG
• V. max.	3 m/s	10 ft/s



DITECH L Luftabscheider



DITECH L Magnetit-/Schlammabscheider



DITECH L Luft-/Schlammabscheider

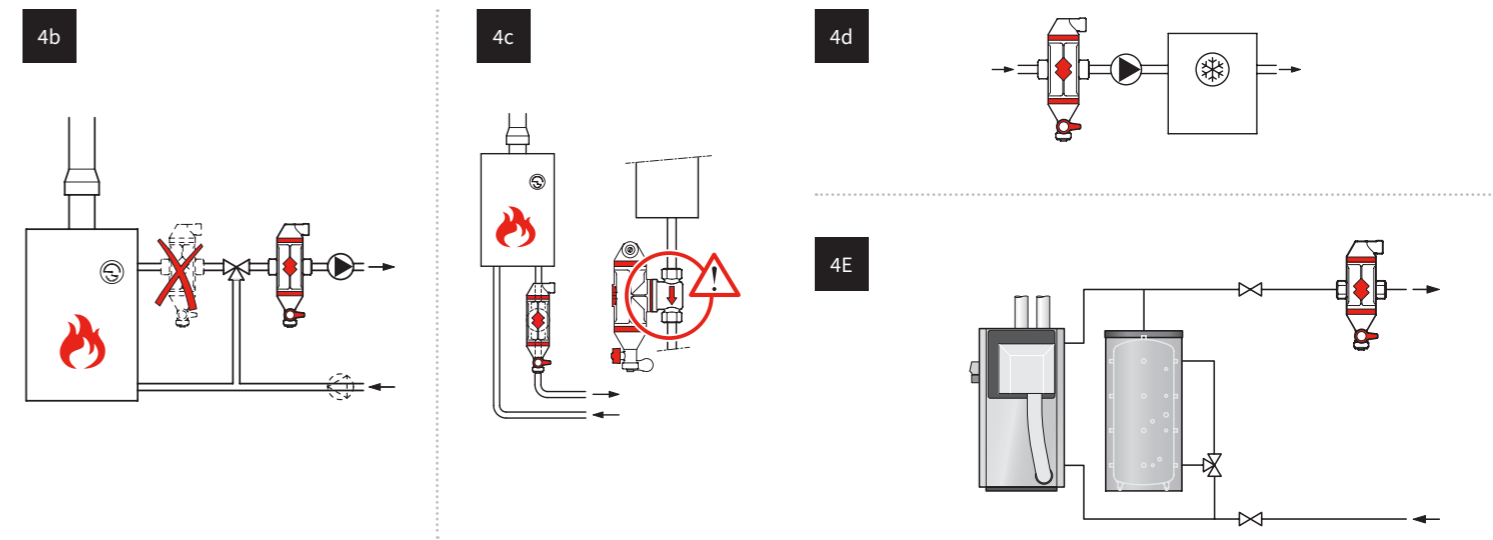
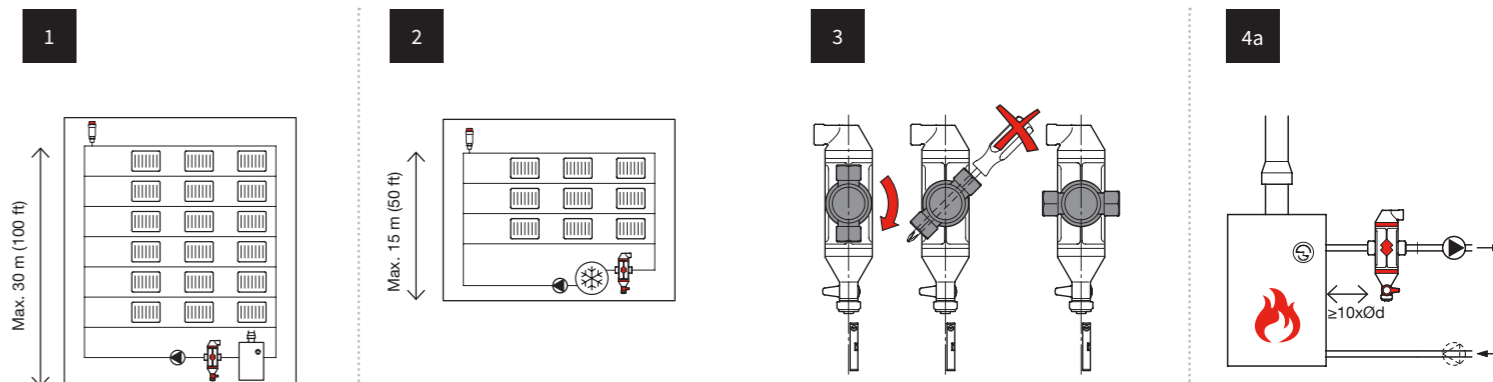

ENG
Safety requirements
 Installation and maintenance must be carried out by qualified personnel. Observe local regulations and guidelines.

Removal
 After disassembly, it is not allowed to reinstall the product in another line position.

DEU
Sicherheitsvorschriften
 Montage- und Wartungsarbeiten dürfen nur von Fachpersonal durchgeführt werden. Regionale Vorschriften und Richtlinien sind einzuhalten.

Demontage
 Nach der Demontage ist es nicht erlaubt, den Anschluss des Produktes zu drehen um das Produkt an einer anderen Position in der Leitung einzubauen.

NLD
Veiligheidsvoorschriften
 Laat installatie en onderhoud uitsluitend door gekwalificeerd personeel uitvoeren. Houdt u zich aan lokale regelgeving en richtlijnen bij installeren en afvoeren.

(De)installatie
 Na demontage is het niet toegestaan om het product in een andere leidingstand opnieuw in te bouwen.

FRA
Prescriptions de sécurité
 Le montage et la maintenance doivent être effectués par du personnel qualifié. Respectez les règlements et les directives régionales.

SWE
 Efter demontering, är det inte tillåtet att installera produkten igen, i en annan position.

ESP
Requisitos de seguridad
 La instalación y el mantenimiento solo deben confiarse a personal cualificado. Respete la normativa local aplicable.

Desmontaje
 Tras el desmontaje, no está permitido la reinstalación del producto en otra instalación.

ITA
Prescrizioni di sicurezza
 L'installazione e la manutenzione devono essere effettuate solo da personale qualificato. Conformarsi ai regolamenti ed alle direttive locali.

Smontaggio
 Dopo lo smontaggio, non è possibile installare il dispositivo in un'altra posizione dell'impianto.

DAN
Sikkerhedskrav
 Montering og vedligeholdelse må kun udføres af autoriserede personer. Overhold lokal lovgivning og lokale regler.

Afmontering
 Det er ikke tilladt at ændre den justerbare tilslutningsenhed til en anden position (lodret/vandret) efter afmontering.

SWE
Säkerhetskrav
 Installation och underhåll måste utföras av kvalificerad personal. Se till att lokala regler och föreskrifter följs.

Medmontering
 Efter demontering, är det inte tillåtet att installera produkten igen, i en annan position.

NOR
Sikkerhetskrav
 Installasjon og vedlikehold må utføres av kvalifisert personell. Følg lokale bestemmelser og retningslinjer.

Utskifting
 Etter demontering er det ikke tillatt og reinstallere produktet i en annen posisjon.

FIN
Turvallisuusvaatimukset
 Asennuksen ja huollon saavat suorittaa ammattitaitoiset henkilöt. Noudata paikallisia määräyksiä ja ohjeita.

Irrottaminen
 Purkamisen jälkeen, tuotteen liitosta ei saa kääntää ja uudelleen asentaa toiseen asentoon.

POL
Wymagania dotyczące bezpieczeństwa
 Montaż i czynności konserwacyjne należy powierzyć wykwalifikowanemu personelowi. Przestrzegaj lokalnych przepisów i wytycznych.

Demontáž
 Po demontáži zabronione jest obracanie przyłączy produktu i ponowne jego instalowanie przy odmiennym przebiegu rurociągu.

HUN
Biztonsági előírások
 A beszerelést és karbantartást kizárólag képzett szakember végezheti. Tartsa be a helyi szabályokat és irányelveket.

LESZERELÉS
 Kiszerezés után a termék nem építhető be más helyzetreben.

BEZPEČNOSTNÍ POŽADAVKY
 Instalaci a údržbu musí provádět kvalifikovaný personál. Dodržujte místní předpisy a směrnice.

ODSTRANĚNÍ
 Po demontáži není dovoleno přeinstalovat produkt na jinou pozici linky.

BEZPEČNOSTNÉ POŽIADAVKY
 Línštaláciu a údržbu musí vykonávať len kvalifikovaný personál. Dodržiavajte miestne predpisy a smernice.

DEMONTÁŽ
 Po odmontovaní sa pripojenie produktu nesmie zmeniť a nesmie sa nainštalovať do inej polohy.

VARNOSTNE ZAHTEVE
 Namestitve in vzdrževanje naj izvede samo usposobljeno osebe. Upoštevaajte lokalne smernice in predpise.

ODSTRANJEVANJE
 Po demontáži izdelka ni dovoljeno uporabiti v drugem položaju kot je bil prvotno vgrajen.

ТРЕБОВАНИЯ ТЕХНИКИ БЕЗОПАСНОСТИ
 Установку и техническое обслуживание должен выполнять только высококвалифицированный персонал. Следуйте нормам и правилам, установленным местным законодательством.

ДЕМОНТАЖ
 После разборки изделия не допускается его повторный монтаж на рабочую линию.

TUR
Güvenlik gerekleri
 Kurulum ve bakım kalifiye personel tarafından gerçekleştirilmelidir. Yerel düzenlemeleri ve kuralları gözetiniz.

SÖKÜLMESİ
 Demontaj sonrasında, ürünü başka bir hat konumunda yeniden monte etmeyiniz.

POR
Requisitos de segurança
 A instalação e a manutenção devem ser executadas por pessoal qualificado. Respeite as normas e diretrizes locais.

ELIMINAÇÃO
 Após a desmontagem, não é permitido alterar a ligação do produto e reinstalá-lo numa posição diferente.

ROU
Generalități pentru siguranță
 Montarea și întreținerea se face doar de către un mecanic calificat. Trebuie respectate toate reglementările locale și directivele.

DEMONTARE
 În urma demontării, produsul nu poate fi montat în alt sistem.

