



Elektro-Warmwasserbereiter

EWH DIGITAL



DER
SMARTE
WARMWASSERBEREITER

Elektro-Warmwasserbereiter

EWH DIGITAL

Der EWH DIGITAL inklusive patentiertem Steatit Trockenheizelement und Elektronikregelung ist der perfekte Hängespeicher für Eigentumswohnungen. Er passt sich den Verbrauchsgewohnheiten an und garantiert somit kostengünstige und energiesparende Warmwasserbereitung.

PRODUKTVORTEILE

- Geringe Anfälligkeiten gegenüber kalkhaltigem Wasser
- Thermostat mit fünf wählbaren Betriebstemperaturen
- Displaybedienung über berührungssensitive Tasten
- In-App Programmierung der Aufheizzeiten zur möglichen Photovoltaiknutzung
- „Boost“-Funktion bei kurzfristigen erhöhtem Warmwasserverbrauch



©iStock.com/evgenyatamanenko

TECHNISCHE VORTEILE

- Einfache Montage und Wartung des Heizelements ohne Entleerung des Speichers
- Bewährte Aufhängung zum 1:1 Tausch in der Sanierung
- Eingebautes Steatit-Trockenheizelement
- Hochwertige Wärmedämmung durch direkte HFO-Einschäumung in den Außenmantel

Elektro-Warmwasserbereiter

Intelligente Steuerung



WIFI & Bluetooth
Verbindung

Abwesenheits-
modus

Verfügbare
Warmwassermenge

ECO Modus

Manueller Modus



- Steuern Sie Ihren Warmwasserkomfort mit der kostenlosen Cozytouch App
- Abwesenheitsmodus mit Einstellmöglichkeit, wann die Rückkehr erfolgt



Available on the
App Store

GET IT ON
Google Play

DER
SMARTE
WARMWASSERBEREITER

Elektro-Warmwasserbereiter

Technische Daten

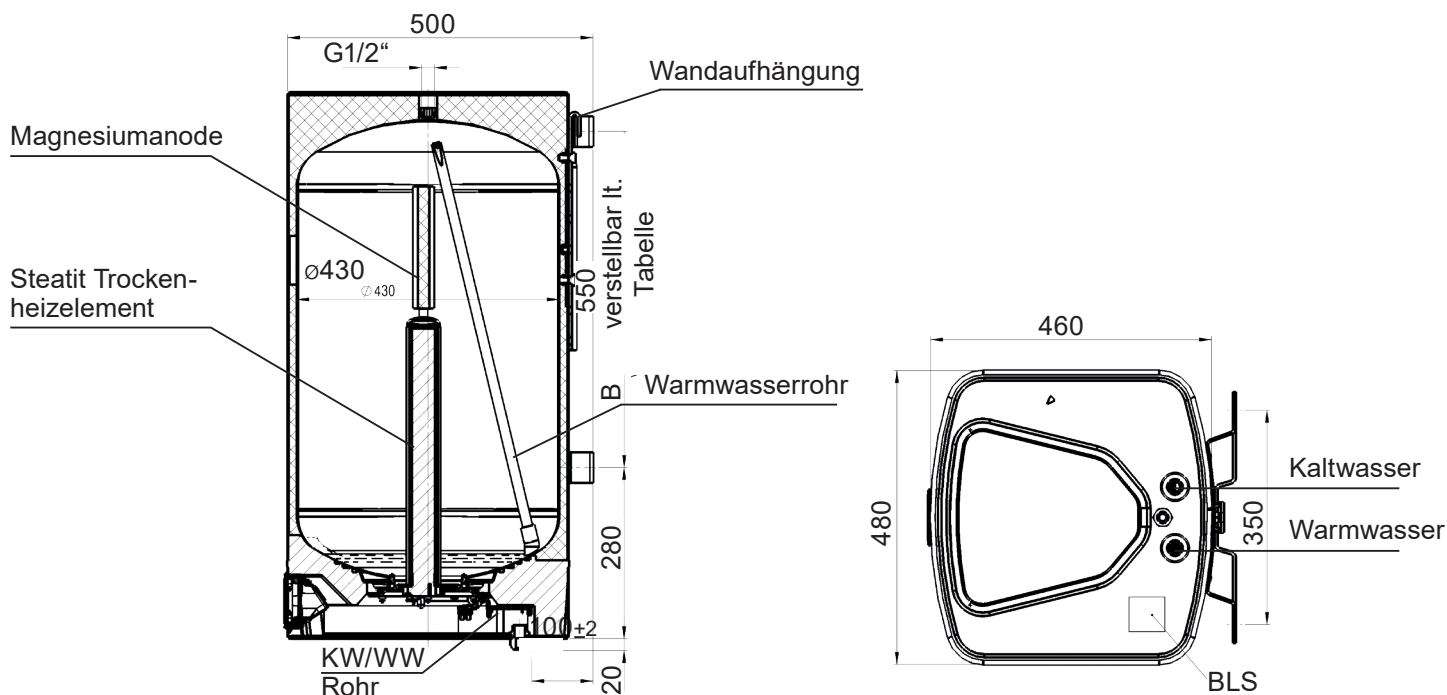

Type		EWH Digital 080-E 80 Liter	EWH Digital 100-E 100 Liter	EWH Digital 120-E 120 Liter	EWH Digital 150-E 150 Liter
Artikel Nr.		A 122 12	A 122 13	A 122 14	A 122 15
Betriebsdruck	bar	6			
Aufheizzeit	h	2,5	3	3,5	4,5
Leistung	kW	2,2			
Anschlussspannung	V	~230			
Wärmedämmung		HFO			
Abmessungen HxBxT	mm	761x480x460	894x480x460	1029x480x460	1229x480x460
B verstellbar	mm	400-550	400-550	550-850	750-1000
Gewicht inkl. Verpackung	kg	40	45	54	64
Stromverbrauch gemäß AEC	kWh/Jahr	1.392	1.394	1.407	1.405
Zapfprofil		M	M	M	M
Energieeffizienzklasse		B			C

Zentrale & Werk: Austria Email AG,
Austriastraße 6, 8720 Knittelfeld
Tel. (03512) 700-0
E-Mail: office@austria-email.at
Internet: www.austria-email.at

Werkskundendienst & Ersatzteilwesen:
Tel. (03512) 700 DW 324, DW 413,
DW 417, DW 423, DW 425
E-Mail: kundendienst@austria-email.at

